

SCAM DIESEL

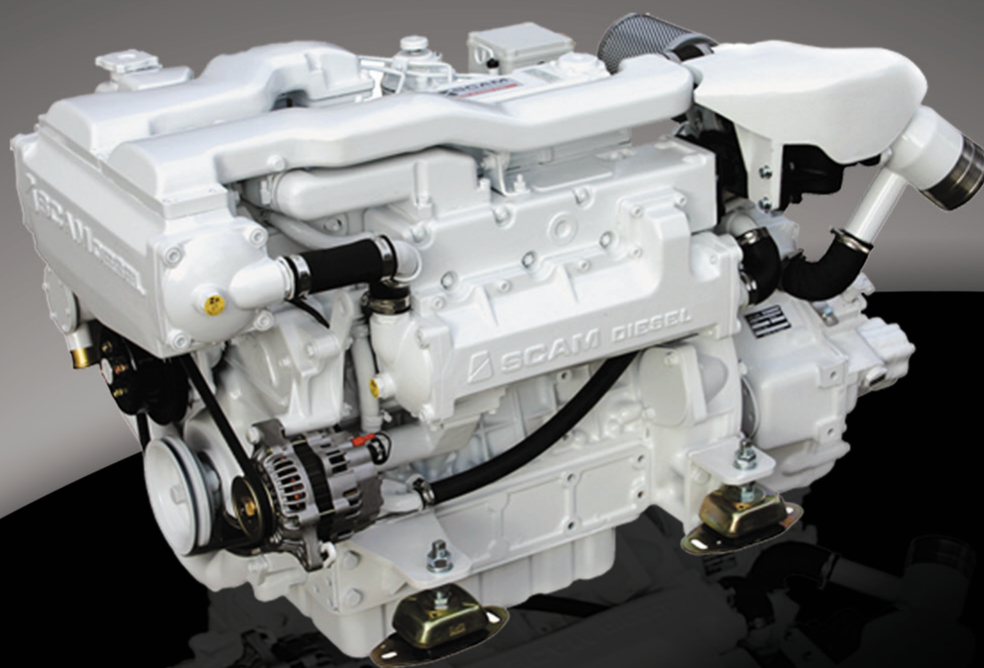

SD 4.140 TIC

SCAM DIESEL brodski motori sinonim su za prepoznatljivu kvalitetu i učinkovitost. Zbog svoje izvedbe zahtijevaju minimalno i jednostavno održavanje. Svi dijelovi za redovno održavanje su dostupni. Indirektni sustav hlađenja s izmjenjivačima topline za vodu i ulje održava optimalnu temperaturu rada, čime se ujedno produžava i sam vijek trajanja motora.

Novi sustav ubrizgavanja goriva jamči manju potrošnju goriva i ekološki čišće sagorijevanje. Svi motori su standardno opremljeni potrebnim električnim instalacijama, pločom za praćenje rada motora te električnom sklopkom za zaustavljanje. Na sve motore postavljeni su elastični nosači, nosači sa priključcima za jednoručnu upravljačku polugu, rashladnik ulja te pumpa za ispušavanje ulja. Motor ima mogućnost priključka kompresora rashladnog uređaja, hidrauličke pumpe ili nekog sličnog uređaja.

SD 4.140 TIC

SCAM DIESEL SD 4.140 TIC brodski motor je nastao kao rezultat pažljivog odabira baznog motora Kubota i našeg višegodišnjeg iskustva za marinizaciju brodskih motora. Novom konstrukcijom je postignuto:

- veća snaga
- veći zakretni moment
- čišći ispušni plinovi

Uz četiri ventila po cilindru, turbo kompresor i originalni E-CDIS (Center Direct Injection System - sistem direktnog ubrizgavanja) te povišeni tlak ubrizgavanja goriva, postignuto je čišće izgaranje i bolja iskoristivost goriva. Klipovi presvučeni slitinom MoS2 daju optimalnu zračnost između klipova i cilindra.

Standardna oprema

- analogna instrument ploča (brojač okretaja, broj sati rada, instrument za pritisak ulja, instrument za temperaturu vode, svijetleći alarm i zvučni alarm)
- elastični nosači motora
- brodska kopča Twin Disc Technodrive TM 93; redukcija 1,51-2,09-2,40-2,77:1
- TM 93A; redukcija 1,51-2,09-2,40:1

Dodatna oprema

- osovinski vod sa statvenom cijevi
- propeler
- jednoručna upravljačka poluga
- čelična pletenica za jednoručnu upravljačku polugu
- fleksibilna ispušna cijev
- prigušivač ispušnih plinova
- spremnik goriva

SCAM marine za svoje motore daje garanciju na kvarove i moguće greške u materijalu na 24 mjeseca od dana primopredaje motora.

Dijagram snage, potrošnje goriva i okretnog momenta

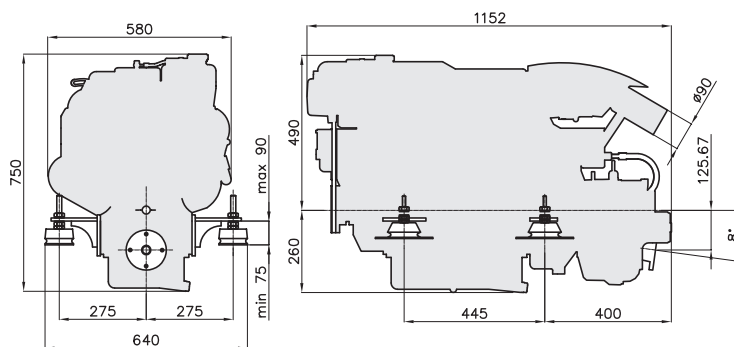
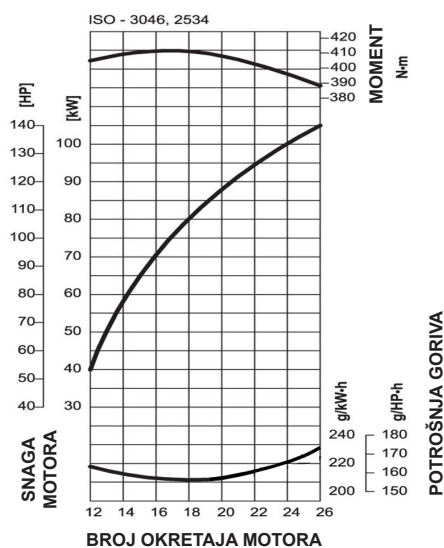

Tehničke značajke

Tip motora	SD 4.140 TIC
Bazni motor	Kubota
Gorivo	diesel
Ubrizgavanje	direktno
Hlađenje	zatvoreni sustav sa slatkom vodom i izmjenjivačem topline
Usis	turbo prednabijanje
Zapremina	3800 cm ³
Promjer/hod klipa	100/120 mm
Broj cilindara	4
Težina	340 kg
Max. snaga (zamašnjak)	103 kW (140 HP)
Max. broj okretaja	2600 o/min
Alternator	12V 60 A
Brodski kopča	hidraulička
	TM 93 - izlaz ravno
	TM 93A - izlazni kut 8°
Promjer usisa mora	30 mm
Promjer priključka goriva	8 mm
Promjer ispušne cijevi	90 mm

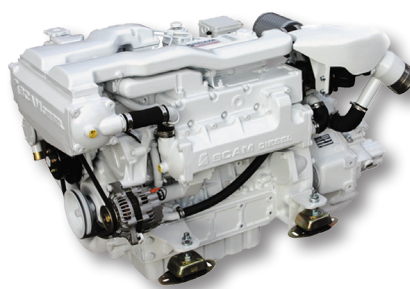

Licencirani distributer

www.scam-marine.hr



SCAM MARINE d.o.o.
Peščišći bb, 51216 Viškovo
tel: +385 51 503 621
fax: +385 51 503 629
info@scam-marine.hr

Poslovnica MURTER
N. Škevina bb
22244 Betina
tel: +385 22 435 735
fax: +385 22 435 736

Poslovnica ZADAR
Biogradska 2
23000 Zadar
tel: +385 23 313 501
fax: +385 23 302 201